

Евровинт 50	18 шт.	Дюбель 30мм	22 шт.	Эксцентрик 16	20 шт.	Эксцентрик 22	2 шт.	Шуруп 4x16	24 шт.	Шуруп 3x12 п/сфера	20 шт.	Ножка М6	2 шт.	Направл. ролик 400мм	6-компл.
Загл к ев. винту	12 шт.	Заглушка эксцентрика	20 шт.	Шайба 12x4 пл.	10 шт.	Ручка Р275	5 шт.	Саморез 6x10	24 шт.	Опора меб. регулир.	4 шт.	Ключ-пестигранник	1 шт.		

Наименование деталей

- | | | |
|--------|------------------------------|-------|
| 1. | Крышка 1100x700 | 1 шт. |
| 2. | Боковина тумбы лев. 687x620 | 1 шт. |
| 3. | Боковина тумбы прав. 687x620 | 1 шт. |
| 4. | Боковина стола 718x620 | 1 шт. |
| 5. | Панель лицевая 662x350 | 1 шт. |
| 6. | Основание 640x404 | 1 шт. |
| 7/8. | Боковина ящика 400x60 | 4 шт. |
| 9. | Стенка ящика 313x60 | 1 шт. |
| 10. | Фасад ящика 398x142 | 4 шт. |
| 11/12. | Боковина ящика 400x95 | 8 шт. |
| 13. | Стенка ящика 313x95 | 4 шт. |
| 14. | Дно ящика ДВП 404x343 | 5 шт. |
| 15. | Стенка ящика 589x60 | 1 шт. |
| 16. | Дно ящика ДВП 619x404 | 1 шт. |
| 17. | Планка 581x94 | 1 шт. |
| 18. | Стенка тумбы ДВП 692x381 | 1 шт. |
| 19. | Фасад ящика МДФ ДР 398x92 | 1 шт. |
| 20. | Фасад ящика МДФ 674x92 | 1 шт. |

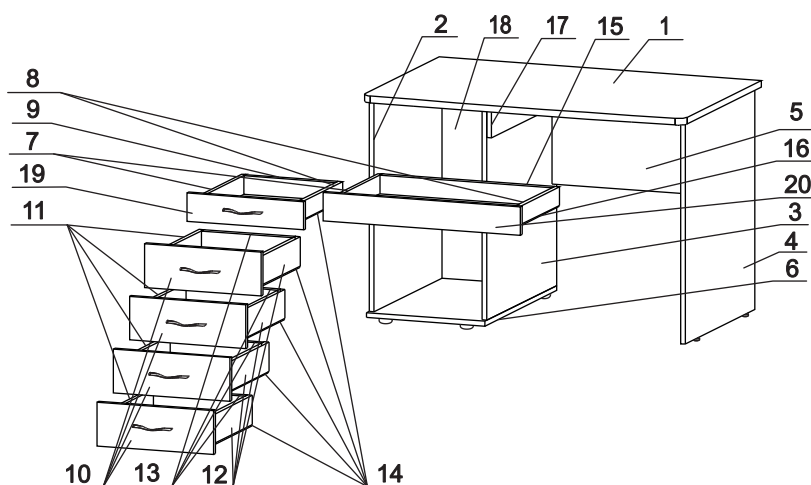

При комплектации изделия надстройкой 53.18, перед установкой столешницы, необходимо предварительно досверлить глухие отверстия Ø8x18 насквозь, сверлом Ø8 мм.

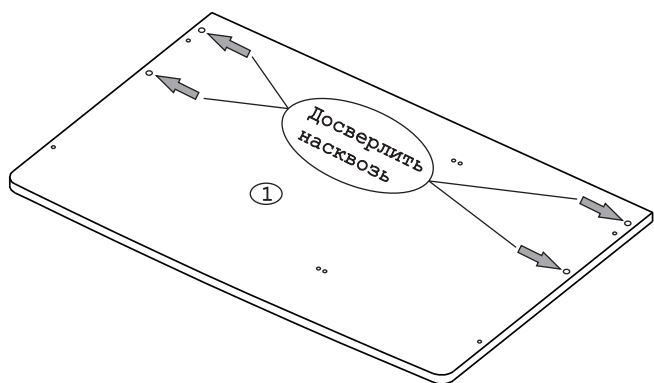

Надстройка Арт.53.18



Рис. 1



Рис. 2

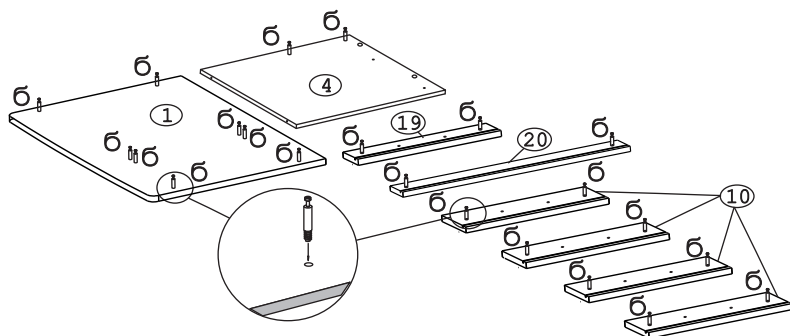
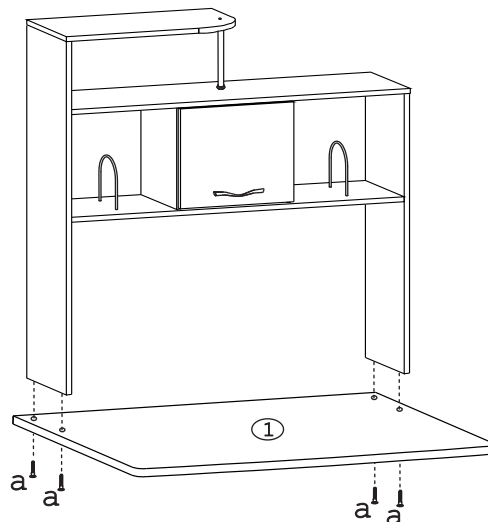

Рис. 3

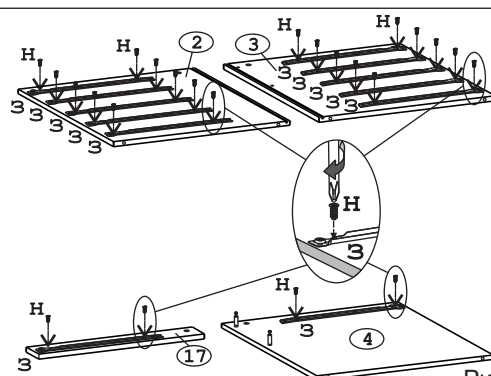

Рис. 4

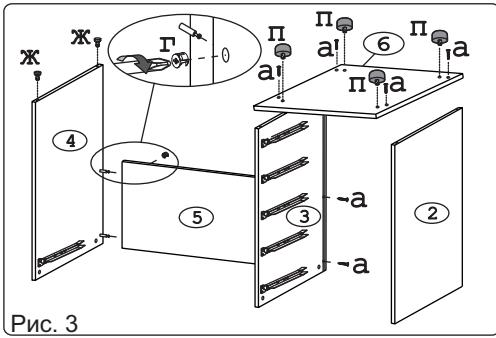

Рис. 5

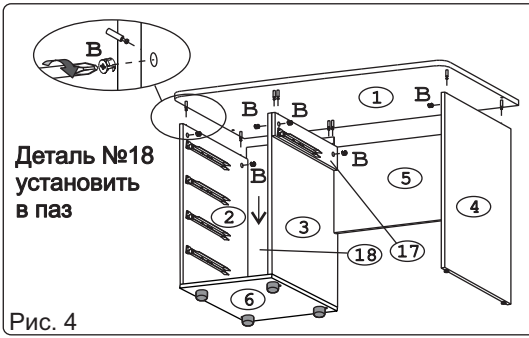

Рис. 6

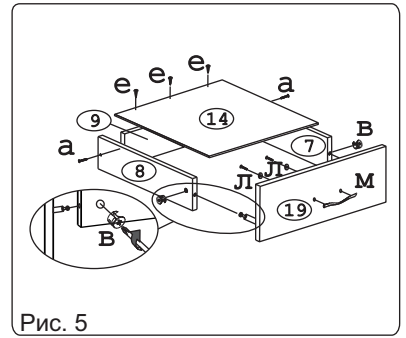

Рис. 7

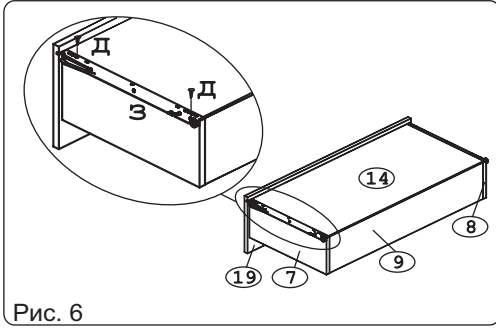

Рис. 8

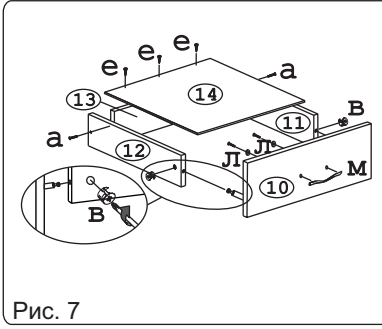

Рис. 9

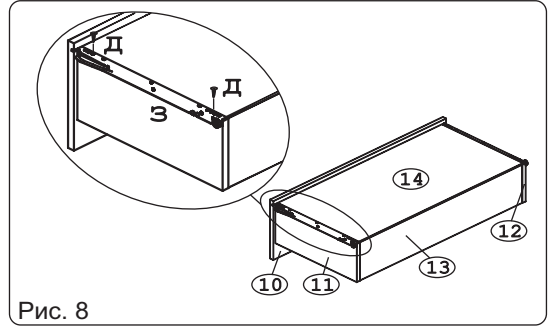

Рис. 10

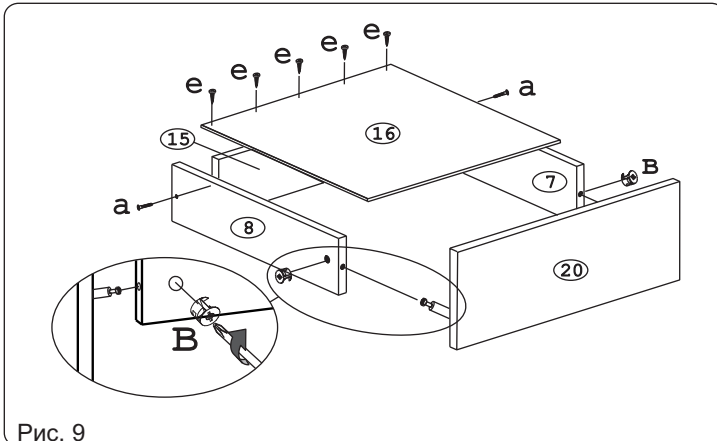

Рис. 11

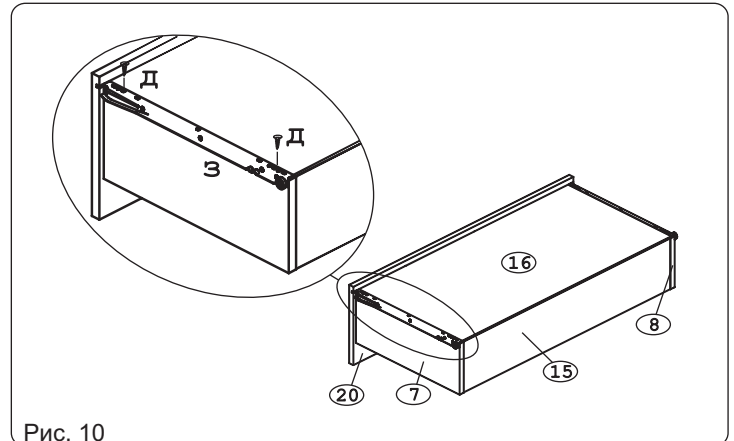
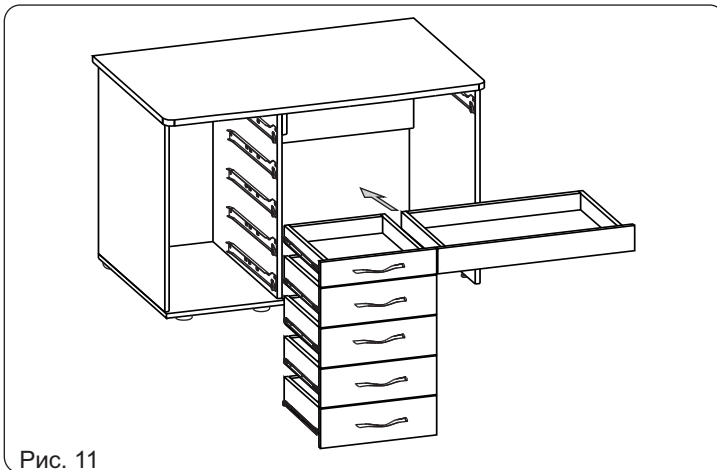
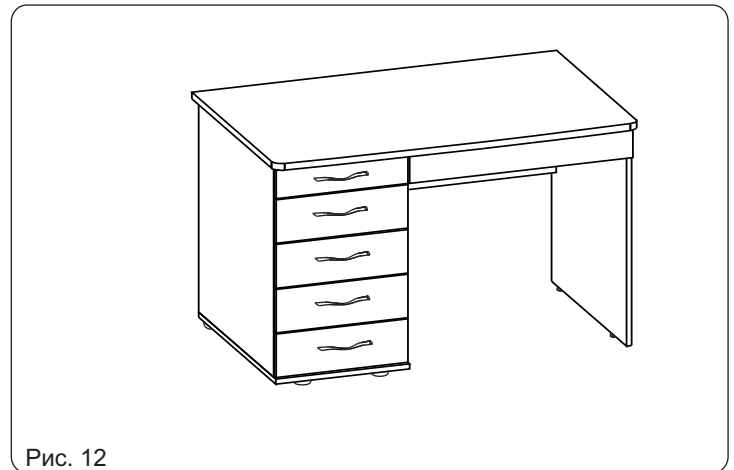

Рис. 12